

NEXA 400

Troncatrice monotesta
Cutting off machine
Tronçonneuse
Tronzadora



NEXA 400

Troncatrice monotesta con discesa lama manuale o automatica. Possibilità di effettuare tagli +45°, 90°, -45° e gradi intermedi tramite bloccaggio manuale. Costruita con basamento e piano di lavoro in acciaio che garantiscono una elevata rigidità, è dotata di morse e lubrificazione pneumatica.

Rotazione manuale dell'unità di taglio su angolazione preselezionate (0°, 15°, 30°, 45°).

Inclinazione testa 45° (asse Y) manuale.

Motore autofrenante

Tronçonneuse mono tête avec lame descendante manuel ou automatique.

Possibilité de faire des coupes sur des angles + 45°, 90°, -45°, les angles degrés intermédiaires peuvent être obtenus manuellement en réglant une butée mécanique. Base de la machine et le table de travail est construit en acier qui garantissant une grande rigidité, elle est équipé avec lubrification et des étaux pneumatique.

Rotation manuel de l'unité de coupe sur angles présélectionnés (0°, 15°, 30°, 45°).

Inclination manuel de l'unité de coupe 45° (Y axis).

Moteur auto-freinant

Single head cutting-off machine with manual or automatic down-feed of cutting head.

Possibility of making cuts on angles +45°, 90°, -45°, the intermediate degrees can be obtained manually by setting a mechanical stop. Constructed with basement and work table steel guarantees high rigidity, it is equipped with lubrication and pneumatic clamping device.

Manual rotation of the head on chosen angles (0°, 15°, 30°, 45°)

Manual head inclination 45° (Y axis)

Self-braking motor

Tronzadora de una cabeza con disco descendente y bajada manual o automática.

Posibilidad de hacer cortes en ángulos +45°, 90°, -45°, grados intermedios por medio de tope manual. La base de la máquina e plano de trabajo están construido en acero que garantiza mucha rigidez mecánica, también está equipada con mordazas y lubricación neumáticas.

Rotación manual de la unidad de corte su ángulos preseleccionados (0°, 15°, 30°, 45°).

Inclinación manual de la unidad de corte 45° (eje Y)

Motore Autofrenante

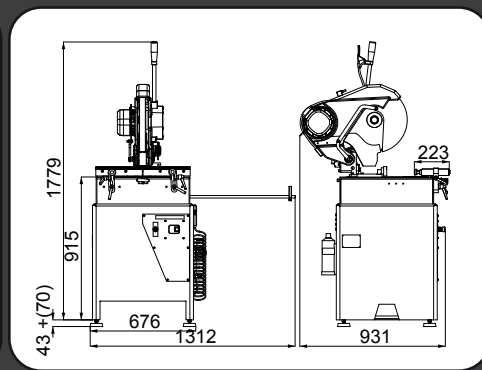
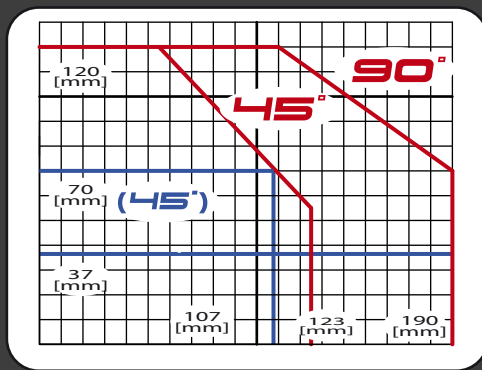
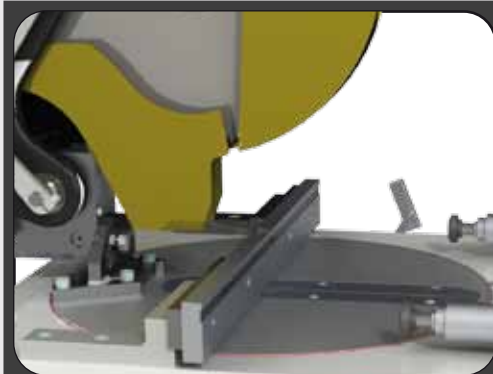

Volt.	Power	Freq.	Phase	Press.								
400 [v]	1,5 [kw]	50 [Hz]	3	6/8 [Bar]	D. 400 d. 30 z 96	2800 [rpm]		130 [kg]				
●	●	●	▲	●	●	●	●	▲				



www.infismacgroup.com
 info@infismacgroup.com +39(0)722-318648
 Z.I. San Giorgio n°42 61049 URBANIA (PU) -ITALY-

● STANDARD
 ▲ OPTIONAL

I dati, le descrizioni e le illustrazione dei prodotti riportati nel presente catalogo hanno un puro valore indicativo/pubblicitario e non vincolano in alcun caso il produttore e il venditore a quanto in essa riportate. Per ragioni di marketing i prodotti sono rappresentati con configurazioni non standard, colori diversi, ovvero con dotazioni opzionali non aggiornate, con speciali personalizzazioni o con caratteristiche tecniche diverse, anche per intervenute esigenze costruttive. Il produttore e il venditore si riservano il diritto di apportare qualsivoglia modifiche ai prodotti. Il personale commerciale resta a disposizione per ogni chiarimento.