

# POLAR 450 UP

Troncatrice monotesta  
Cutting off machine  
Tronçonneuse  
Tronzadora



# POLAR 450 UP

Troncatrice monotesta ascendente con lama a scomparsa ,  
posizionamento standard a  $-45^\circ, 90^\circ, +45^\circ$  con possibilità di  
posizionamento di gradi intermedi da  $-70^\circ, +70^\circ$  mediante  
bloccaggio manuale.

Single head cutting-off machine with automatic raising of the  
blade, standard cutting position at  $-45^\circ, 90^\circ, +45^\circ$ . Possibility of  
positioning intermediates degrees from  $-70^\circ, +70^\circ$  by manual  
device.

Tronçonneuse mono tête automatique à lame ascendante,  
positions fixes  $-45^\circ, 90^\circ, +45^\circ$  avec possibilité de positionner les  
degrés Intermédiaires de  $-70^\circ, +70^\circ$  par blocage manuel.

Tronzadora de un cabezal ascendente con salida automática de la  
sierra, posiciones fijas a  $-45^\circ, 90^\circ, +45^\circ$ , con la posibilidad de  
posicionar en grados intermedios desde  $-70^\circ, +70^\circ$  con bloqueo  
manual.

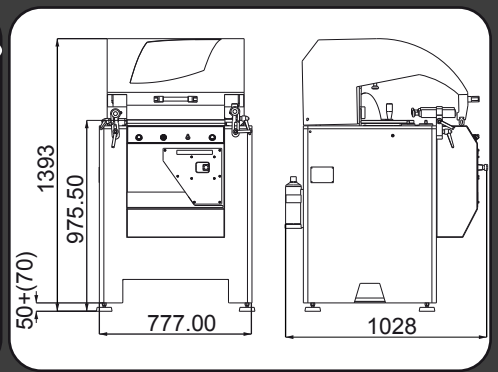
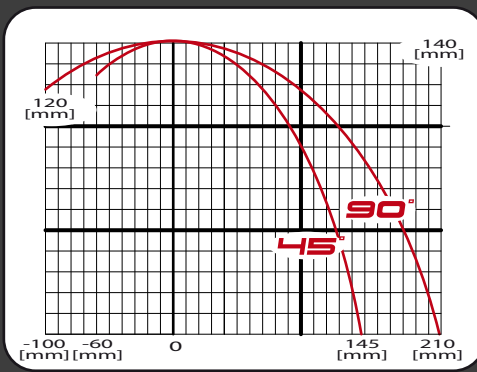

Volt.	Power	Freq.	Phase	Press.								
400 [V]	1,5 [kw]	50 [Hz]	3	6/8 [Bar]	D. 450 d. 30 [mm] Z 105	2800 [rpm]	<input checked="" type="checkbox"/>	240 [kg]				
●	●	▲	●	●	●	●	●	▲	▲			



www.infismacgroup.com  
info@infismacgroup.com +39(0)722-318648  
Z.I. San Giorgio n°42 61049 URBANIA (PU) -ITALY-

● STANDARD  
▲ OPTIONAL

I dati, le descrizioni e le illustrazioni dei prodotti riportati nel presente catalogo hanno un puro valore indicativo/pubblicitario e non vincolano in alcun caso il produttore e il venditore a quanto in essa riportate. Per ragioni di marketing i prodotti sono rappresentati con configurazioni non standard, colori diversi, ovvero con dotazioni opzionali non aggiornate, con speciali personalizzazioni o con caratteristiche tecniche diverse, anche per intervenute esigenze costruttive. Il produttore e il venditore si riservano il diritto di apportare qualsivoglia modifiche ai prodotti. Il personale commerciale resta a disposizione per ogni chiarimento.