

Thera 550

Thera 550

Troncatrice monotesta
Cutting off machine
Tronçonneuse
Tronzadora

Troncatrice monotesta con uscita lama frontale a scomparsa, posizionamento standard a -45°, 90°, +45° con possibilità di posizionamento di gradi intermedi da -20°, +20° con bloccaggio pneumatico.

Visualizzatore gradi testa digitale

Single-head cutting-off machine with retractable front blade, standard cutting position at -45°, 90°, +45°. Possibility of positioning intermediate degrees from -20°, +20° with pneumatic block. Electronic cutting angle digital display

Tronçonneuse à une tête avec sortie lame frontale. Positions fixes -45°, 90°, +45° avec possibilité de positionner les degrés Intermédiaires de -20°, +20° avec blocage pneumatique. Display numérique pour la visualisation d'angles

Tronçonneuse à une tête avec sortie lame frontale. Positions fixes -45°, 90°, +45° avec possibilité de positionner les degrés Intermédiaires de -20°, +20° avec blocage pneumatique. Display numérique pour la visualisation d'angles

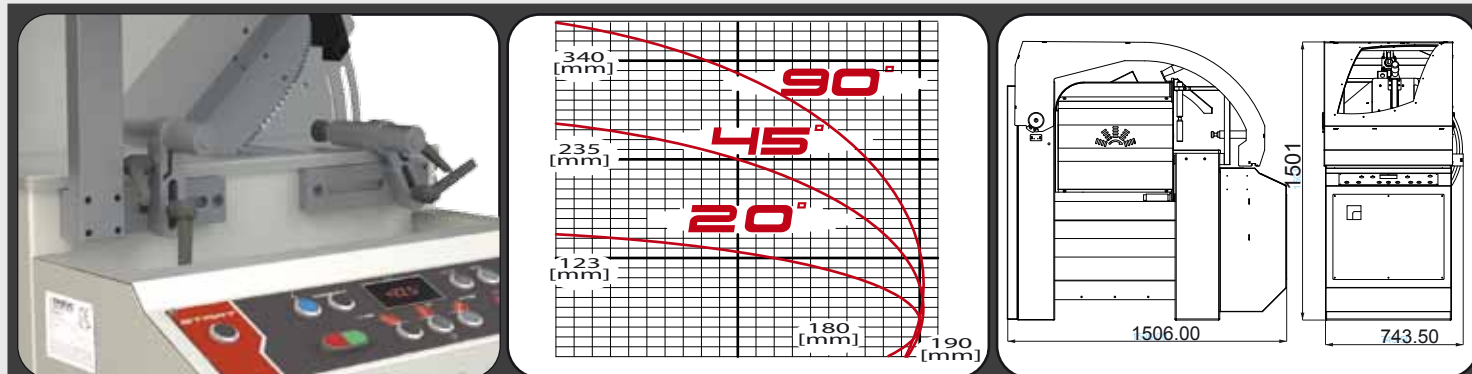

Volt.	Power	Freq.	Phase	Press.								
400 [V]	1,85 [kw]	50 [Hz]	3	6/8 [Bar]	D. 550 d. 30 Z 115 [mm]	2800 [rpm]	<input checked="" type="checkbox"/>	420 [kg]				
								INVERTER 220 [V]				
●	●	●	▲	●	●	●	●	▲				

● STANDARD
▲ OPTIONAL



www.infismacgroup.com
info@infismacgroup.com +39(0)722-318648
Z.l. San Giorgio n°42 61049 URBANIA (PU) -ITALY-

I dati, le descrizioni e le illustrazioni dei prodotti riportati nel presente catalogo hanno un puro valore indicativo/pubblicitario e non vincolano in alcun caso il produttore e il venditore a quanto in essa riportate. Per ragioni di marketing i prodotti sono rappresentati con configurazioni non standard, colori diversi, ovvero con dotazioni opzionali non aggiornate, con speciali personalizzazioni o con caratteristiche tecniche diverse, anche per intervenute esigenze costruttive. Il produttore e il venditore si riservano il diritto di apportare qualsivoglia modifiche ai prodotti. Il personale commerciale resta a disposizione per ogni chiarimento.



Thera 550

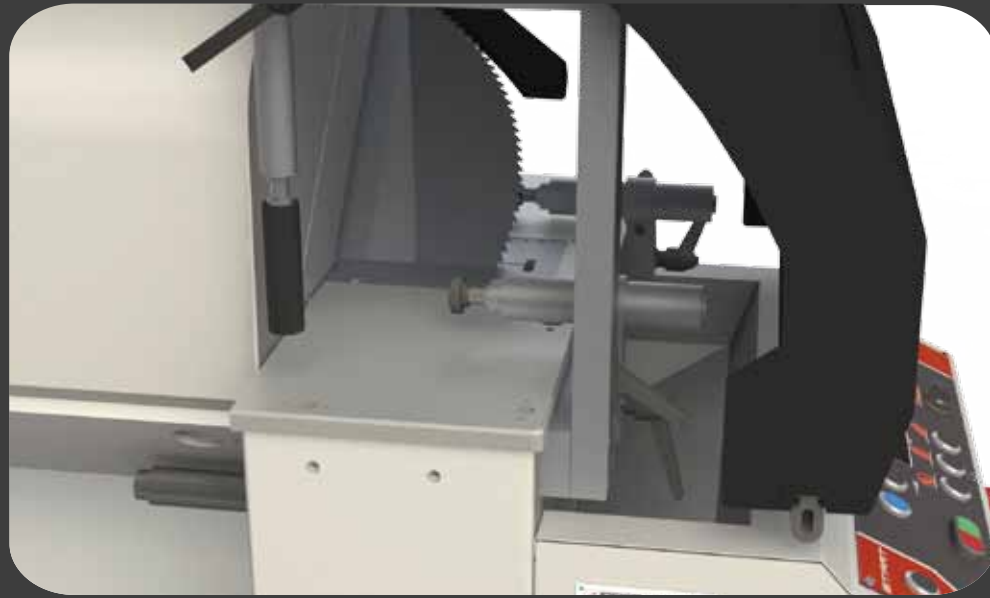

LOCKED ROTATION

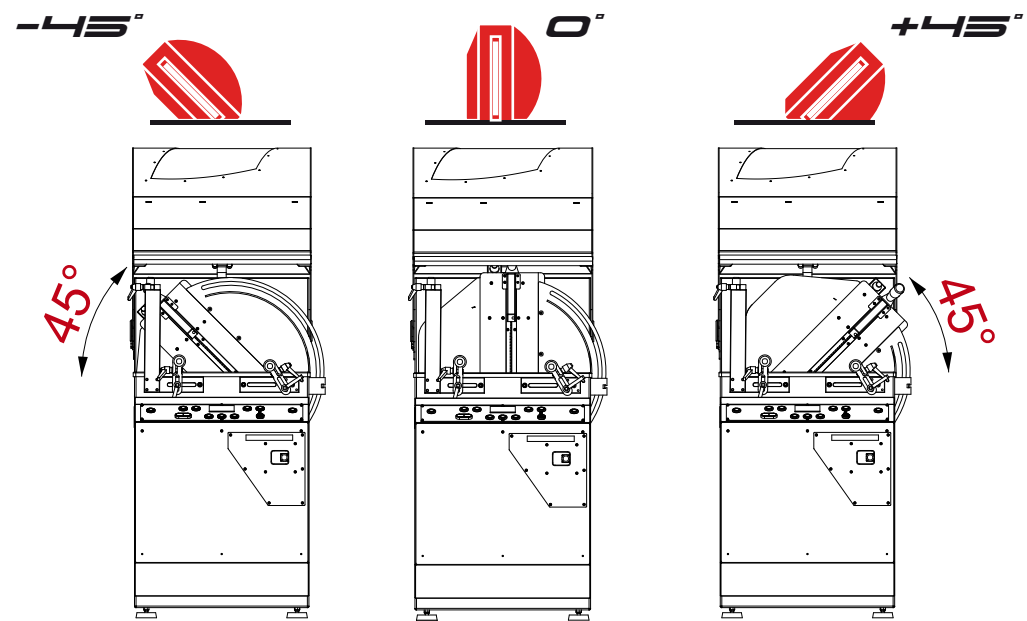

UNLOCKED ROTATION

