

PANTOS ALL 3F

Pantografo

Copy router

Fraiseuse a' copier

Fresadora copiadora



INFISMAC
ALUMINIUM PROCESSING MACHINERY **GROUP**

PANTOS ALL 3F

Pantografo manuale con unità di fresatura verticale e unità di foratura orizzontale a tre punte. Costruito con base in fusione di alluminio e basamento in acciaio che garantiscono una notevole rigidità, inoltre é dotato di morse e lubrificazione pneumatica.

Copy router with vertical milling unit combined with horizontal multi drilling unit. Constructed with steel basement, aluminum work surface and equipped with lubrication and pneumatic clamping device.

Fraiseuse a copieur avec unité de fraisage vertical combinée avec unité à percer horizontal, base de la machine en acier, table de travail en aluminium et équipé des etaux et lubrification pneumatic.

Fresadora copiadora con unidad de fresado vertical y unidad a talandrar horizontal, sotano de la maquina en acero, plano de trabajo de alumnio y equipado con mordazas y lubricación neumáticas.

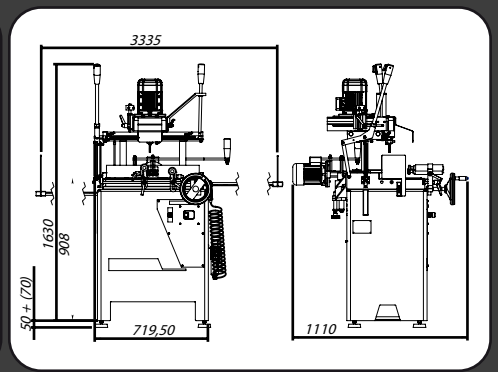
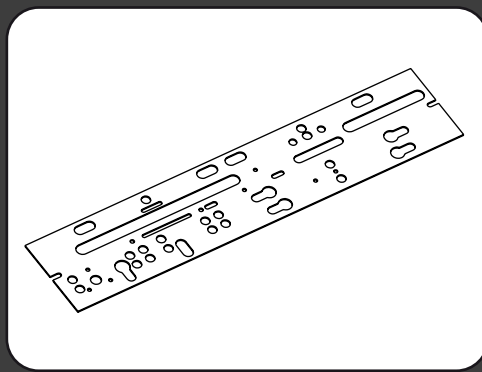
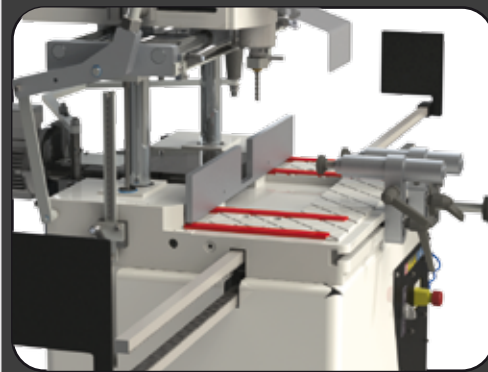

Volt.	Power	Freq.	Phase	Press.								
400 [v]	1,1 [kw]	50 [Hz]	3	6/8 [Bar]	x 380 y 160 z 160 [mm]	<input checked="" type="checkbox"/>	12000 [rpm]	T 65 Z 25 Y 50 [mm]	A 21,5 D 12 d 10 [mm]	1400 [rpm]	150 [kg]	
●	●	●	●	●	●	●	●	●	▲	▲	▲	▲

INFISMAC
GROUP

www.infismacgroup.com
info@infismacgroup.com +39(0)722-318648
Z.I. San Giorgio n°42 61049 URBANIA (PU) -ITALY-

● STANDARD
▲ OPTIONAL

I dati, le descrizioni e le illustrazione dei prodotti riportati nel presente catalogo hanno un puro valore indicativo/pubblicitario e non vincolano in alcun caso il produttore e il venditore a quanto in essa riportate. Per ragioni di marketing i prodotti sono rappresentati con configurazioni non standard, colori diversi, ovvero con dotazioni opzionali non aggiornate, con speciali personalizzazioni o con caratteristiche tecniche diverse, anche per intervenute esigenze costruttive. Il produttore e il venditore si riservano il diritto di apportare qualsivoglia modifiche ai prodotti. Il personale commerciale resta a disposizione per ogni chiarimento.